

## STARTUP

- Elektrischer Anschluß 3x400V+N+J (CE16)
- Hauptschalter an der rechte Seite der Schaltschrank auf ON drehen. Warte auf das HMI zu urladen.
- Ein leeres Box auf der Drehscheibe stellen.

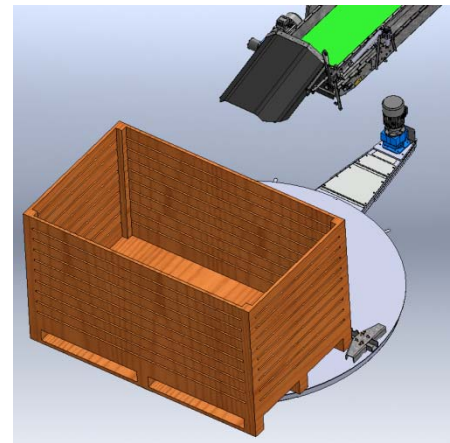

- Drücken Sie "EINSTELLUNGEN" an der HAUPTSEITE

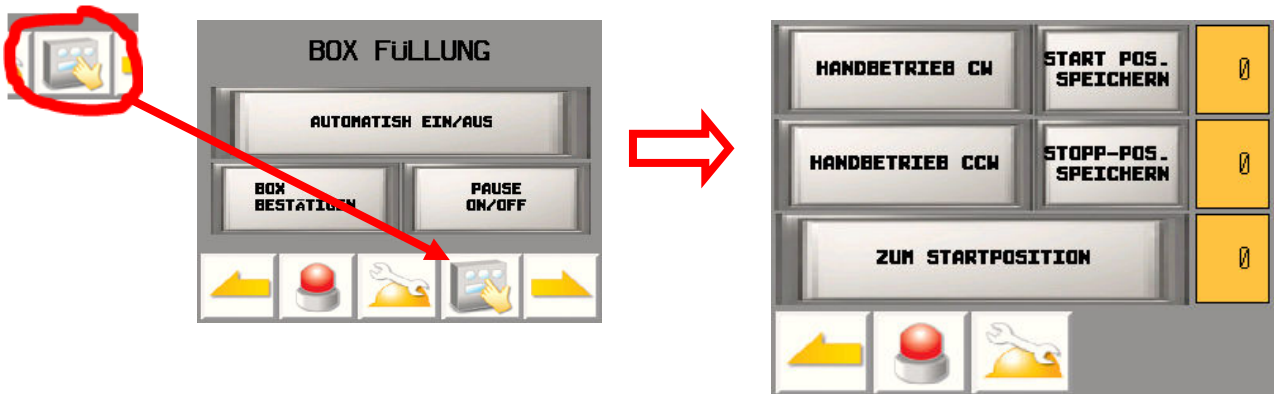

- Drücken Sie "HANDBETRIEB CW" (Urzeigersinn) bis der Drehscheibe ein Startposition erreicht, wo die Falldämpfer frei in den Box nach unten gedreht werden kann. Mit HANDBETRIEB CW und CCW kann eine gute Startposition erreicht werden.
- Drücken Sie "START POSITION SPEICHERN"

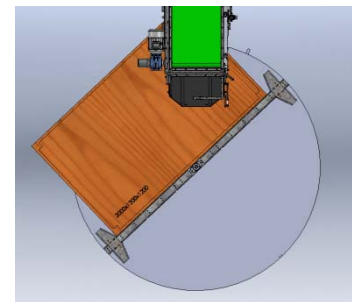

- Drücken Sie "HANDBETRIEB CW" bis der Endposition erreicht wird.
- Drücken Sie "STOP POSITION SPEICHERN"
- Drücken Sie "ZUM STARTPOSITION". Jetzt dreht sich der Box bis auf die eingestellte Startposition.

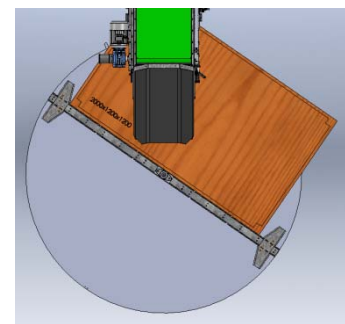

- Drücken Sie "ZURÜCK" zur Hauptseite.



- Drücken Sie "AUTOMATISH EIN/AUS"
- Jetzt startet automatische Füllung. Das grüne Licht kommt auf.
- Falldämpfung werden in dem Box gelassen.
- Zuführungsband startet und die Füllung läuft.
- Jedes mal der Füllsensor an die Produkte tastet, dreht sich die Drehscheibe ein bisschen.



- Stellen Sie noch ein leeres Box auf der Drehscheibe, und drücken Sie "BOX BESTÄTIGEN" am HMI oder Taste nummer eins an der Fernbedienung. Der blaue Licht schaltet sich aus an dem Lichtturm.
- Wenn nötig drücken Sie "PAUSE" am HMI oder Taste nummer zwei an der Fernbedienung wenn Sie eine leeres Box an der Drehscheibe hinstellen.
- Wenn das erste Box voll ist, werden der Drehscheibe automatisch zur Startposition der neue Box gedreht, und eine neue Füllung beginnt.
- Die volle Box wird entfernt. Wenn nötig drücken Sie "PAUSE" während des Betriebs.

